

## TECHNICKÝ LIST (GS06)

# OBRUBNÍK KO KE KRUHOVÝM OBJEZDŮM

### Technické údaje výrobku:

Obrubníky KO jsou určeny pro tvorbu obrub kruhových objezdů, silničních ostrůvků a rozdělovacích ostrůvků na komunikacích. Vedle vysoké estetické a funkční hodnoty výrazně přispívají k bezpečnosti silničního provozu svým nekonfliktním tvarem. Prvek oproti klasickým silničním obrubníkům vyniká vysokou odolností vůči agresivnímu slanému prostředí.

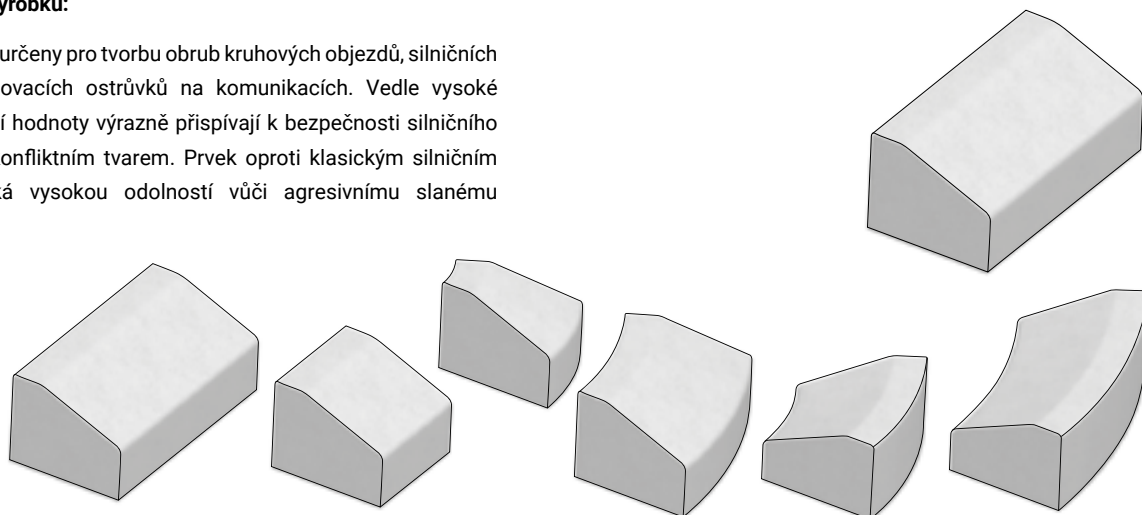

Technické parametry	skladebné rozměry** [mm]			počet			hmotnost*	
	výška	délka	šířka	vrstev	ks/vrstva	ks/paleta	kg/ks	kg/paleta
KO přímý	195	600	300	2	8	16	67	1097
KO přímý půlka	195	300	300	1	16	16	34	569
KO vnější oblouk R 0,5	195	262	300	3	12	12	20	265
KO vnější oblouk R 1,0	195	514	300	3	6	18	49	907
KO vnitřní oblouk R 0,5	195	262	300	3	6	18	39	727
KO vnitřní oblouk R 1,0	195	524	300	3	3	9	69	646
KO koncový oblouk R 0,6	195	942	600	2	2	4	108	457
KO koncový oblouk R 0,75	195	1178	750	1	1	1	175	200
KO přechodový 15 levý 195-250	195	600	150-300	-	-	-	63	-
KO přechodový 15 pravý 250-195	250	600	150-300	-	-	-	63	-

### Tvar výrobku:

#### Obrubník silniční přímý KO

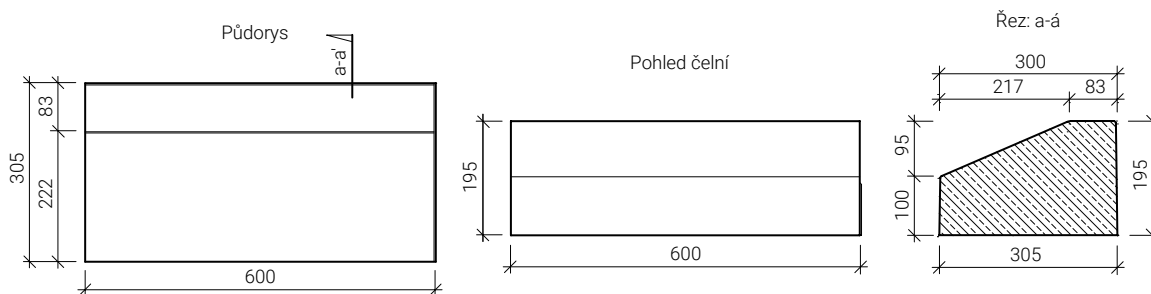

# TECHNICKÝ LIST (GS06)

## OBRUBNÍK KO KE KRUHOVÝM OBJEZDŮM

### UKÁZKA TVARU

Tvar výrobku:

**Obrubník silniční přímý půlka KO**

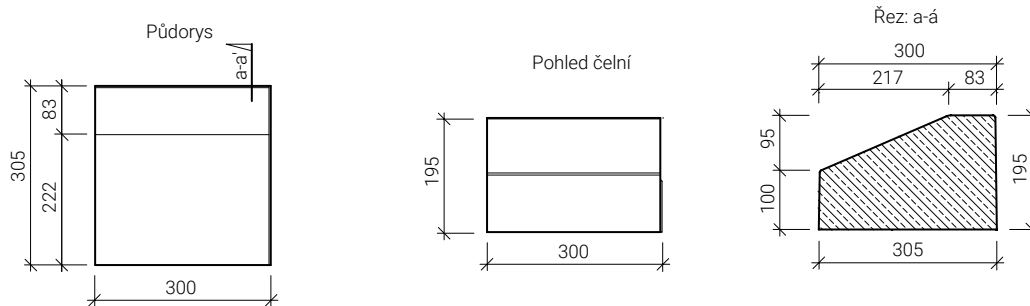

**Obrubník silniční KO vnější oblouk R 0,5**

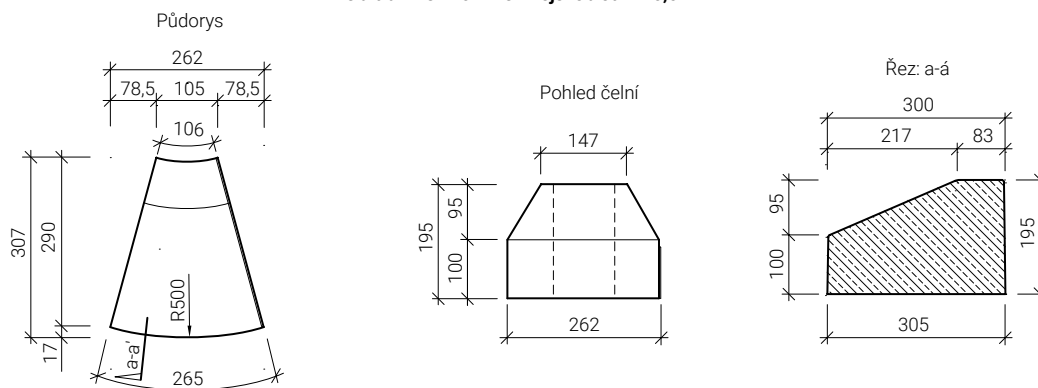

**Obrubník silniční KO vnější oblouk R 1,0**

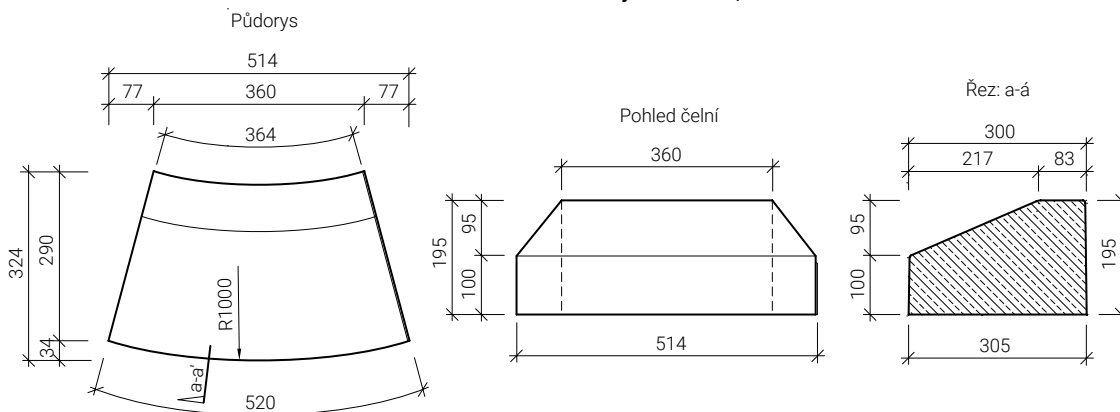

# TECHNICKÝ LIST (GS06)

## OBRUBNÍK KO KE KRUHOVÝM OBJEZDŮM

### UKÁZKA TVARU

Tvar výrobku:

Obrubník silniční KO vnitřní oblouk R 0,5

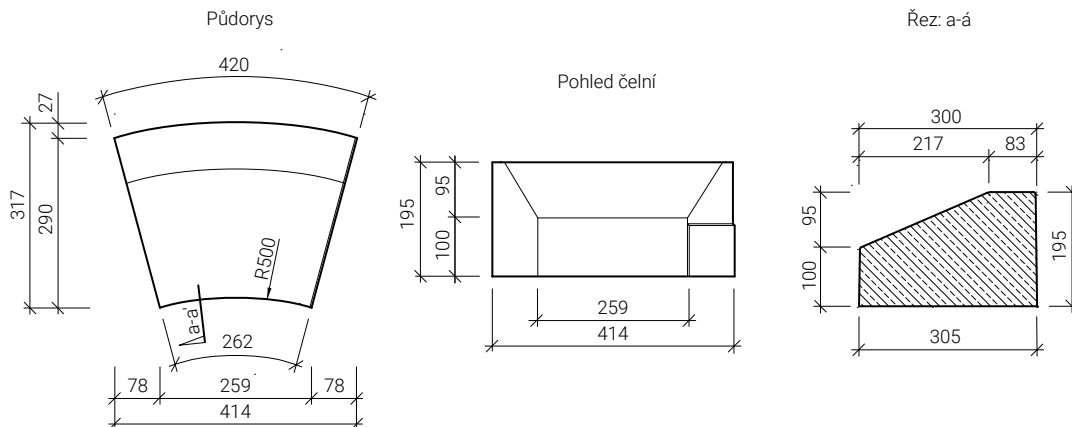

Obrubník silniční KO vnitřní oblouk R 1,0

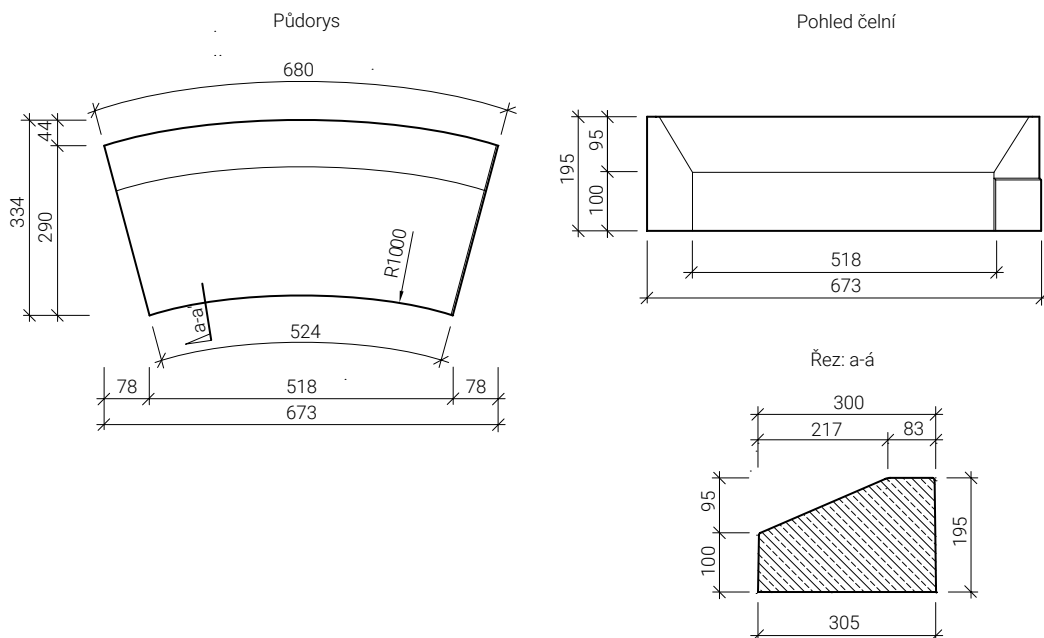

# TECHNICKÝ LIST (GS06)

## OBRUBNÍK KO KE KRUHOVÝM OBJEZDŮM

### UKÁZKA TVARU

Tvar výrobku:

Obrubník silniční KO koncový oblouk R 0,6

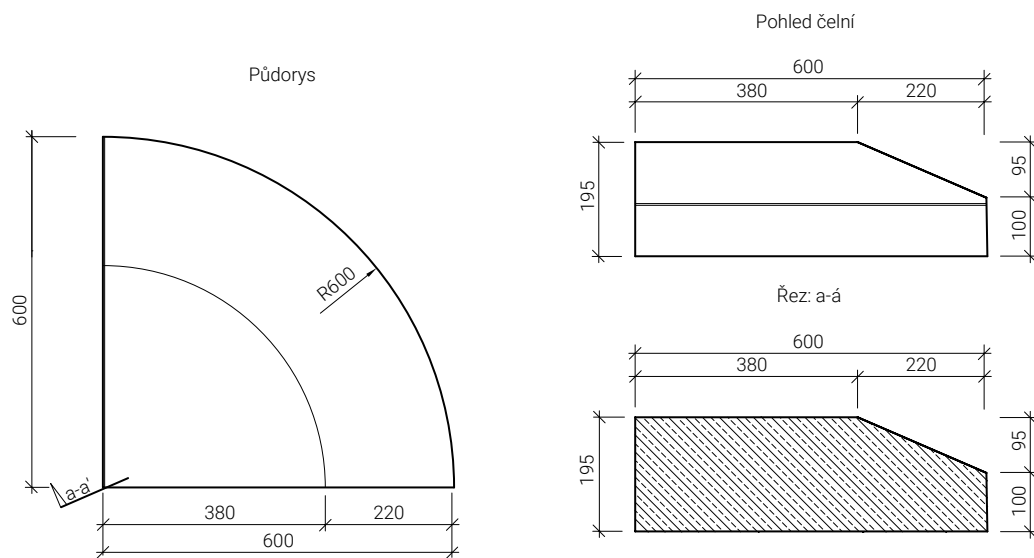

Obrubník silniční KO koncový oblouk R 0,75

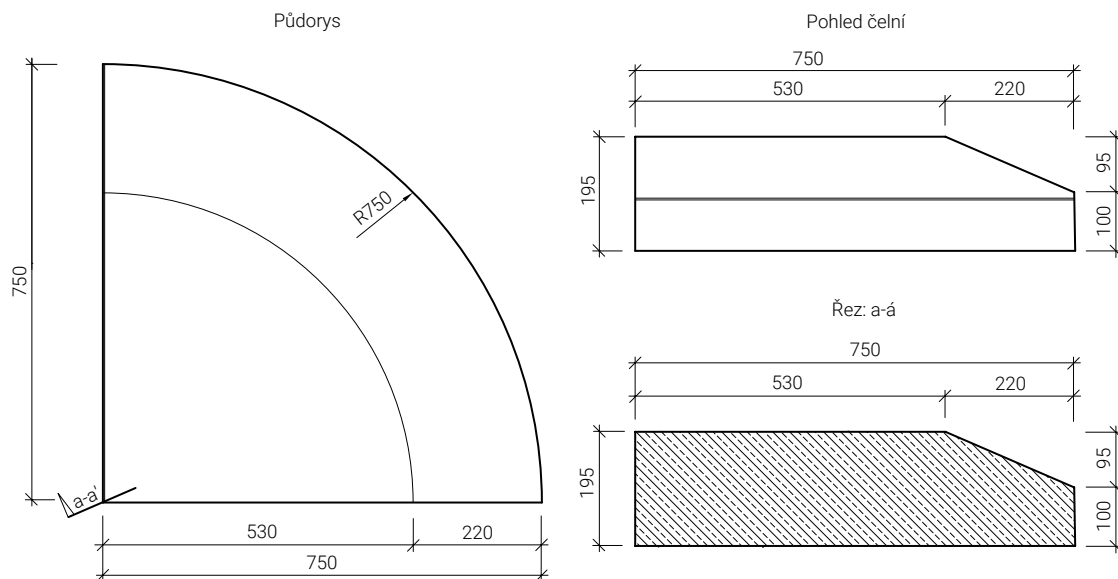

# TECHNICKÝ LIST (GS06)

## OBRUBNÍK KO KE KRUHOVÝM OBJEZDŮM

### UKÁZKA TVARU

Tvar výrobku:

Obrubník silniční KO přechodový pravý - výška nášlapu 150 mm

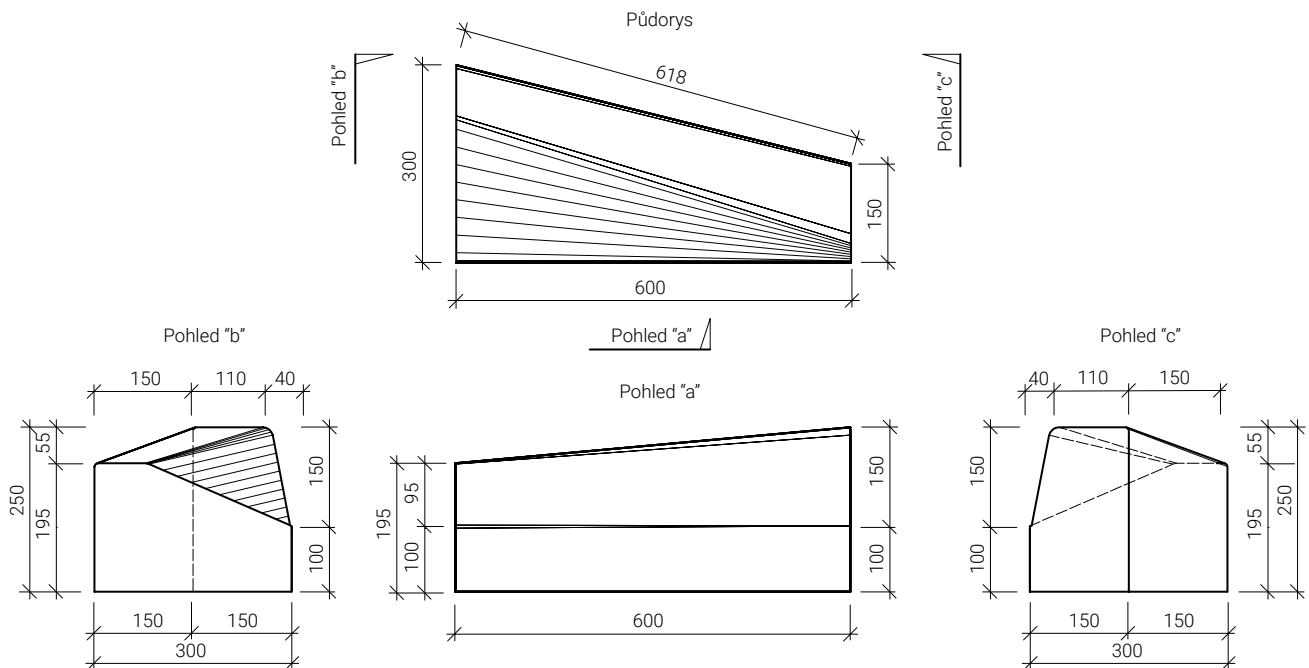

Obrubník silniční KO přechodový levý - výška nášlapu 150 mm

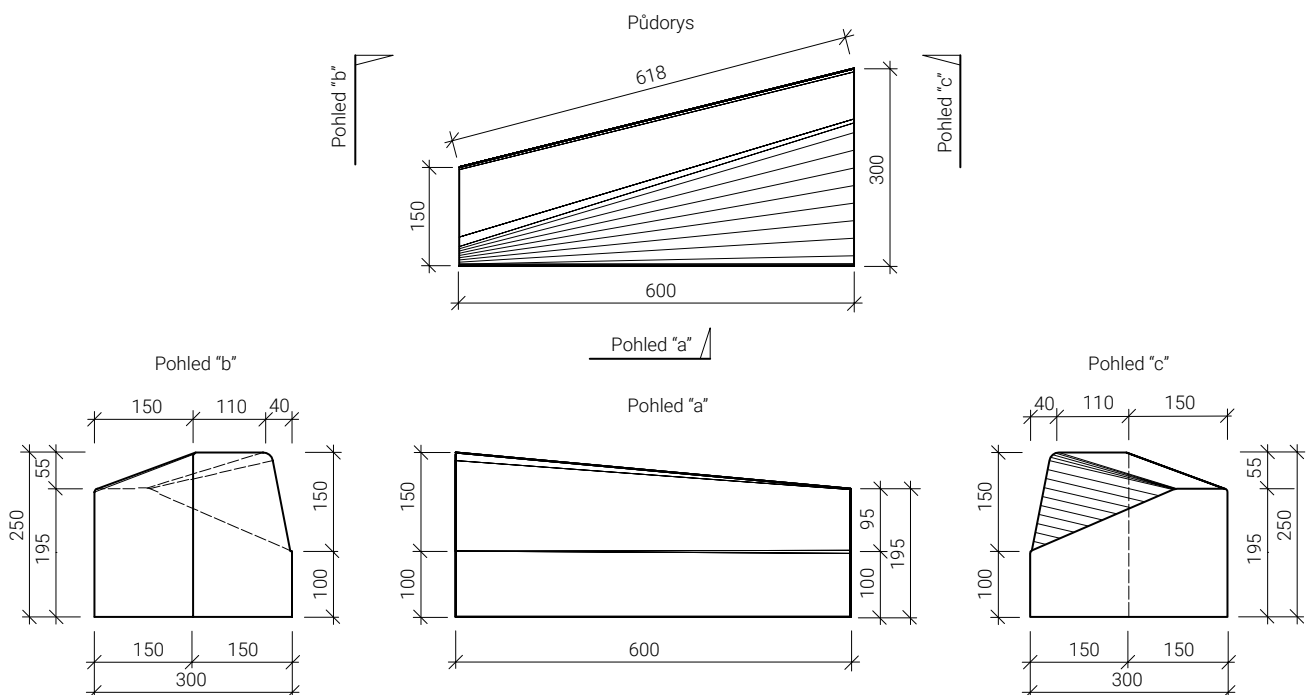

# TECHNICKÝ LIST (GS06)

# OBRUBNÍK KO KE KRUHOVÝM

# OBJEZDŮM

## AXONOMETRIE

---

**Ukázka použití výrobku:**

Ukázka použití přechodových prvků KO 195-H25

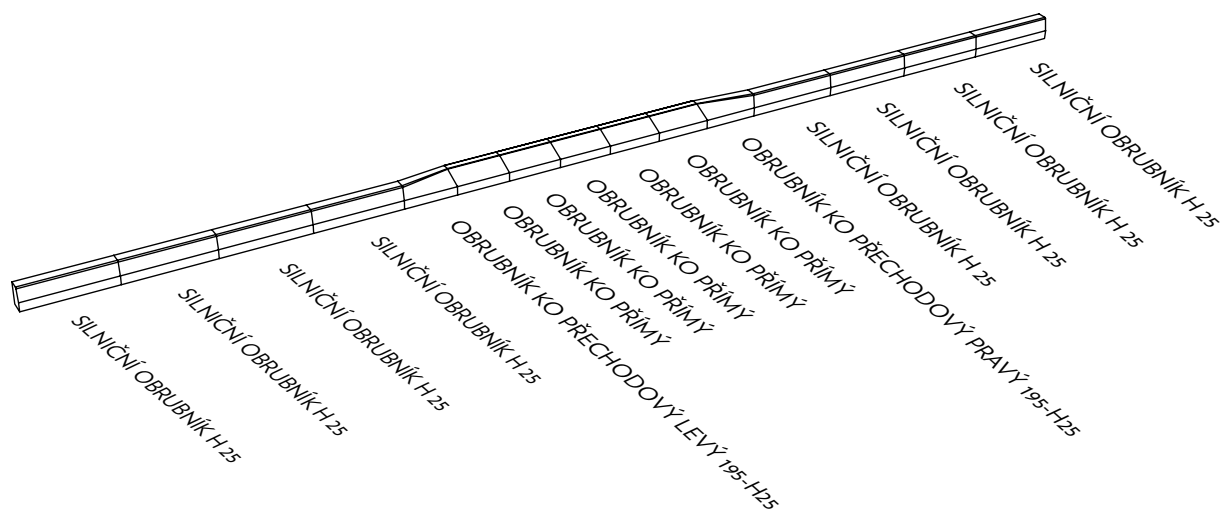

# TECHNICKÝ LIST (GS06)

# OBRUBNÍK KO KE KRUHOVÝM

# OBJEZDŮM

## CHARAKTERISTIKA A VLASTNOSTI

Nezbytným doplňkem každé dlážděné plochy je betonový obrubník, který vytváří ukončení a ohraničení dlažby i případné komunikace. Silniční obrubníky obsahují prvky nájezdové, přechodové, rohy a oblouky, které zajišťují plynulý přechod jednotlivých obrubníků dle požadavku úpravy komunikací.

Ve společnosti CS-BETON s.r.o. vyrábíme betonové obrubníky dvěma způsoby:

- vibrolité obrubníky
- vibrolisované obrubníky

### VIBROLITÉ OBRUBNÍKY

Technologie vibrolití umožňuje vyrábět obrubníky vynikajících vlastností, které dávají prvku hladký povrch, nadstandardní pevnost a extrémní odolnost proti působení vody a chemických rozmrazovacích látek. Touto metodou vyrábíme silniční obrubníky KO, určených pro tvorbu kruhových objezdů a ostrůvků, a bezbariérových obrubníků HK, určených především pro tvorbu zastávek hromadné dopravy jsou.

**Obrubníky silniční KO ke kruhovým objezdům a ostrůvkům, obrubníky HK bezbariérové k zastávkám a nástupištím MHD** jsou vyráběny z vysokopevnostního provzdušněného betonu pevnostní třídy C45/55 a vyhovují požadavkům stupně agresivity prostředí XF4, XD3 dle normy ČSN EN 206. V čerstvé betonové směsi je zaručen minimální obsah vzduchu, a to ve výši 5 %.

Použitím vysokohodnotného betonu je dosaženo:

- vysoké pevnosti betonu v tlaku 60 MPa
- neobvykle vysoké pevnosti v tahu za ohybu
- extrémní odolnosti proti působení vody a chemických rozmrazovacích látek
- vysoké odolnosti proti obrusu
- minimální nasákavosti
- vysoké estetické kvality povrchu výrobků

Tyto prvky jsou nejen vysoce estetické, ale i svou funkční kvalitou výrazně přispívají k bezpečnosti silničního provozu svým nekonfliktním tvarem. Výrobky vyráběné touto technologií mají zaručen hladký povrch, pouze pochozí plocha je profilovaná speciálním rastrem vytvořeným obtiskovou maticí. Pochozí plocha je profilovaná tak, aby zajistila vyhovující součinitel smykového tření. Prvky jsou vyráběny v přírodní šedé barvě betonu.

Obrubníky HK bezbariérové k zastávkám a nástupištím MHD mají originálně řešeno navádění vozidel do zastávek. Obloukový naváděcí

zářez v hraně obrubníku zajišťuje přesné směrové navedení autobusu do prostoru zastávky tak, že vozidlo zastaví těsně u nástupní hrany. Výška nástupní hrany 20 cm splňuje požadavky vyhlášky č. 398/2009 Sb. Ministerstva pro místní rozvoj o obecných technických požadavcích zabezpečujících užívání staveb osobami s omezenou schopností pohybu § 4. Na zvláštní přání je možno na sdružených zastávkách tram+bus dodat obrubník s výškou 24 cm. Kombinace přesného navedení a správné výšky nástupní hrany zajišťuje vysoký komfort cestujících při nástupu i výstupu a významně urychluje odbavení vozu v zastávce.

### VIBROLISOVANÉ OBRUBNÍKY

Klasickou technologií vibrolisování jsou vyráběny standardní obrubníky, které splňují veškerá pevnostní i estetická hlediska. Vibrolisované obrubníky nabízí široký sortiment základních prvků včetně doplňků.

**Obrubníky silniční H, obrubníky silniční T, obrubníky zahradní R, Krajník a trávníkové lemy** jsou vyrobeny z vibrolisovaného betonu vyráběného dvouvrstvou technologií. Spolupůsobení tlaku a vibrace zajišťuje u vibrolisovaných obrubníků vysokou pevnost a dokonalý estetický vzhled. Řádné zhutnění a propojení obou vrstev dává prvkům vynikající mechanicko-fyzikální vlastnosti:

- pevnost v tahu za ohybu
- pevnost v tlaku
- odolnost proti působení vody a chemických rozmrazovacích látek
- minimální nasákavost
- optimální drsnost povrchu
- vysoká estetická hodnota

Dvouvrstvá technologie výroby umožňuje optimální využití dvou typů speciálních betonů, které zaručují plnění námi deklarovaných vlastností stanovených v požadavcích evropské harmonizované normy ČSN EN 1340. Beton třídy C30/37, používaný pro výrobu vibrolisovaných obrubníků, vyhovuje požadavkům stupně agresivity prostředí XF4 dle normy ČSN EN 206.

Obrubníky se vyrábějí standardně v přírodní šedé barvě betonu nebo v různých barevných odstínech dle katalogu. Zahradní a silniční obrubníky nabízíme ve dvou délkách - 500 a 1000 mm.

Od roku 2008 byl taktéž zaveden systém environmentálního managementu ČSN EN ISO 14001 a v roce 2010 se společnost rozhodla zavést a začlenit do stávajících systémů managementu i oblast BOZP. Dnes jsou všechny systémy managementu certifikované.